

防滑盘不从水平调整件底座脱离是极为重要的。会发生防滑盘脱离的典型情况有：

- 为移动机将其抬起时，防滑盘可能“粘合”在地板上的情况。
- 运输机器时，带有防滑盘的水平调整件受到侧向冲击的情况。
- 防滑盘粘合在地板的情况下分离抗力增加四倍。
- 侧向冲击情况下分离抗力：增加十倍。

防滑盘供货时已装配在塑料底盘上。

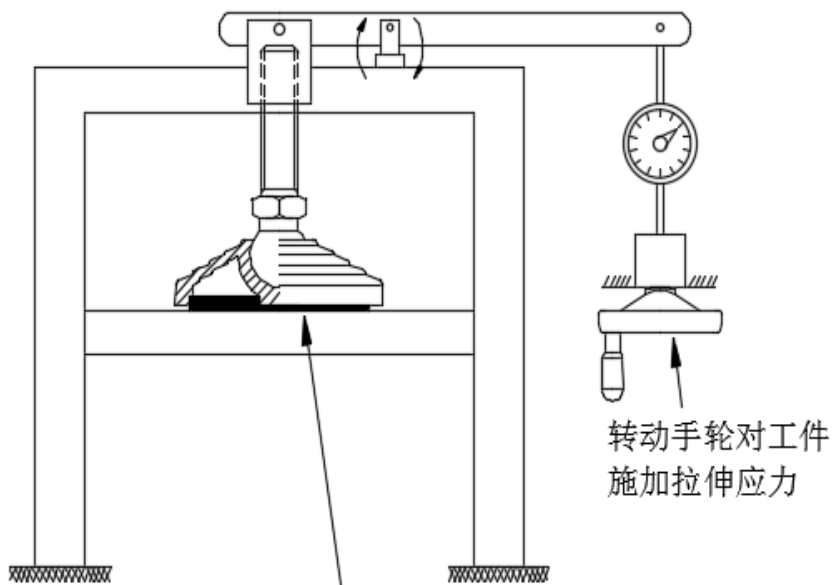

**防滑盘黏在测试装置的安装板上**

实验：将机器从原安装位置抬起，移动到另一个位置时，防滑盘粘在原位置地面，与水平调整件分离。

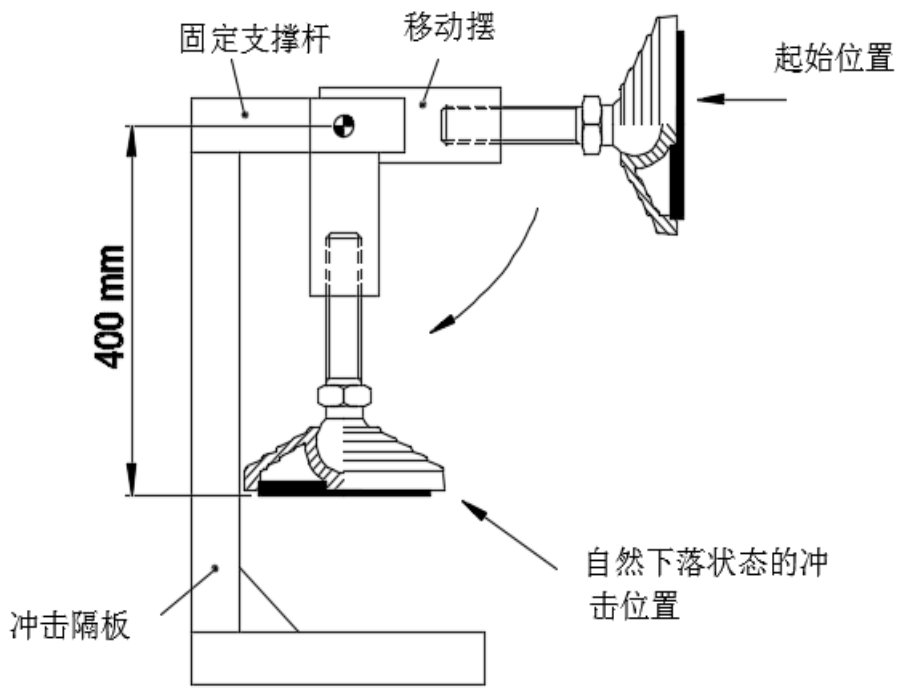

实验：在机械设备搬运中，水平调整件受到横向冲击，防滑盘分离